

Фрезерные станки с
числовым программным
управлением

Серия **CUTTER**

CNC
TECHNOLOGY

Производство и продажа
станков с ЧПУ, комплектующих
и режущего инструмента.

О КОМПАНИИ

Наша компания ООО “ЧПУ Технологии” представлена на Российском рынке станкостроения с 2015 года. Основные производственные мощности расположены на площади более 7000 м2 и находятся в городе Иваново.



Мы производим и продаем станки с ЧПУ*, которые позволят Вам увеличить точность и качество обработки заготовок, сократят время и трудозатраты на производство готовых изделий, автоматизируют производственные процессы. Широкий модельный ряд наших станков постоянно обновляется и пополняется новыми усовершенствованными моделями.

*ЧПУ- Числовое Программное Управление

О НАС В ЦИФРАХ

На сегодняшний день:



Организован
полный цикл производства

БОЛЕЕ
5 000
проданных станков

БОЛЕЕ
100
сотрудников на различных этапах
производства

БОЛЕЕ
7 000 м²
производственных площадей

Основная цель – занять лидирующие позиции на рынке российского станкостроения, обеспечивая при этом большую долю отечественных компаний качественным и доступным высокотехнологичным оборудованием с ЧПУ.

ДИНАМИКА ПРОДАЖ, %

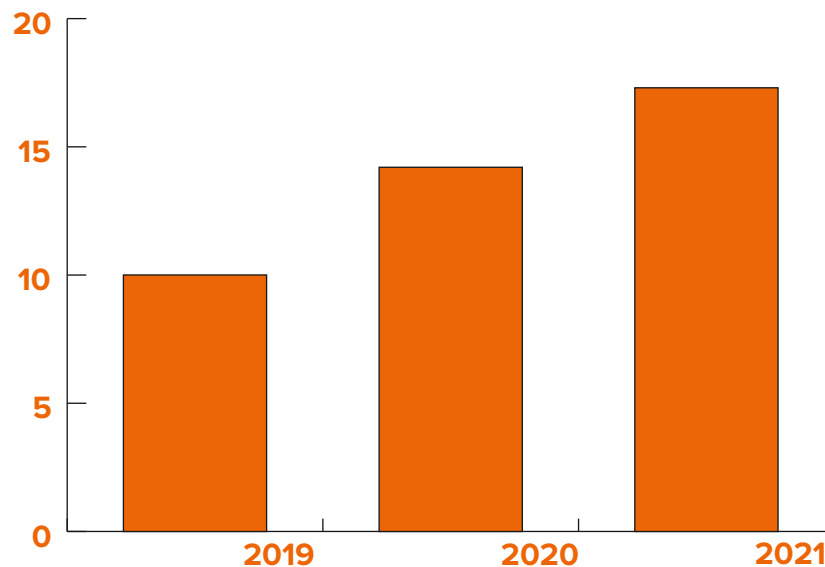

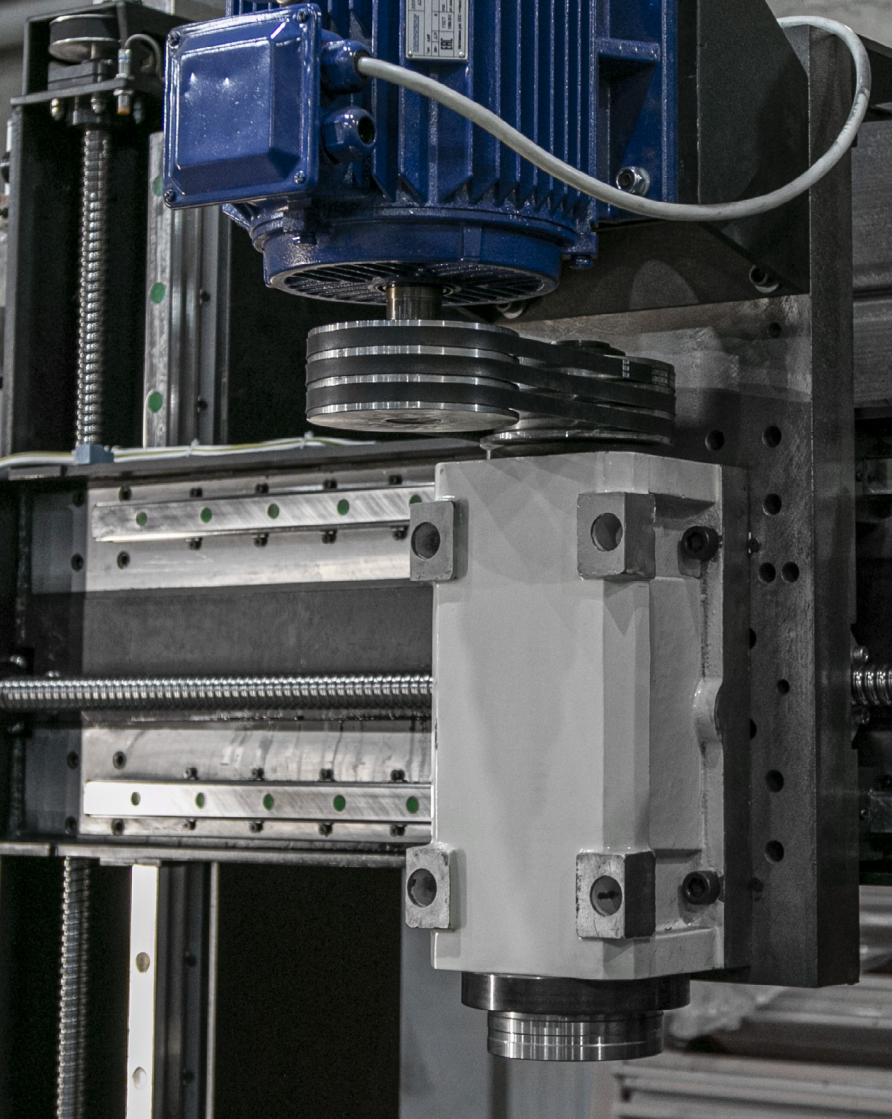

Фрезерный станок **CUTTER MSK**

Основной обрабатываемый материал:

- сталь;
- чугун.

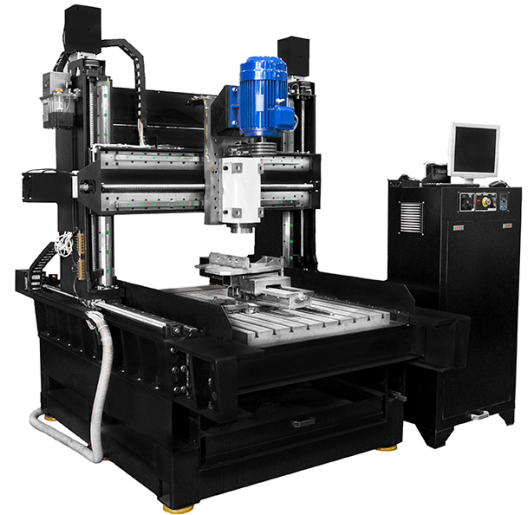



Посмотрите
обзор на
YouTube

Cutter MSK— это вертикально фрезерный станок с передвижным порталом, предназначенные для обработки стали и чугуна. Высокие жёсткость и прочность конструкции сочетаются со сравнительно низкой массой для станков данного класса.

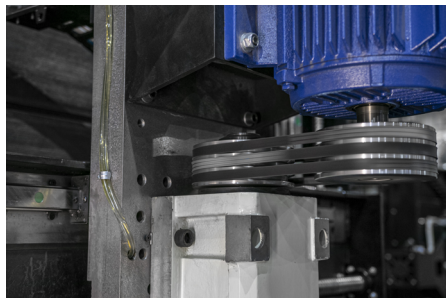

НАДЕЖНОСТЬ ШПИНДЕЛЯ

Для поддержания высокого момента на низких оборотах используется асинхронный двигатель мощностью 11 кВт, соединённый со шпиндельной головкой (конус Морзе 5) ременной передачей

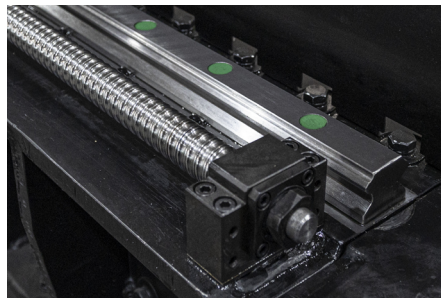

ВЫСОКАЯ ТОЧНОСТЬ

Профильные рельсы GR45 по осям Y и Z, и GR35 по X позволяют в сочетании с винтами SF-3210 и шаговыми двигателями 110HS150 позволять добиться высокой точности перемещения по осям



СИСТЕМА АВТОМАТИЧЕСКОЙ СМАЗКИ

Станок в базовой комплектации оборудован системой автоматической смазки всех кареток и гаек ШВП

ТЕХНИЧЕСКИЕ ХАРАКТЕРИСТИКИ БАЗОВОЙ КОМПЛЕКТАЦИИ

Автоматическая	X	Y	Z
Тип передачи	ШВП	ШВП	ШВП
Диаметр винтовой передачи, мм	32	32	32
Шаг винтовой передачи, мм	10	10	10
Линейные направляющие	(Профильные) GHR35	(Профильные) GHR45	(Профильные) GHR45
Модель шагового двигателя	110HS150	110HS150	110HS150 с тормозом
Точность позиционирования, мм	0,05 /100		
Дискретность позиционирования	0,0125		
Система управления	Craftex (Linux CNC)		
Модель шпинделя	Водяной шпиндель 5,5 кВт 24 000 об/мин		
Система смазки	Автоматическая		
Напряжение питания	~ 220 ± 5% станок ~ 380 ± 5% частотный преобразователь		
Относительная влажность	30-85%		
Диапазон допустимой температуры окружающей среды	10 - 40°C		

ГАБАРИТНЫЕ РАЗМЕРЫ

Рабочее поле, мм			Габариты, мм			Вес, кг
X	Y	Z	X	Y	Z	
900	1100	650	1950	2300	2500	3000
1300	2100	650	2350	3250	2500	4300
1700	2500	650	2750	3600	2500	4700

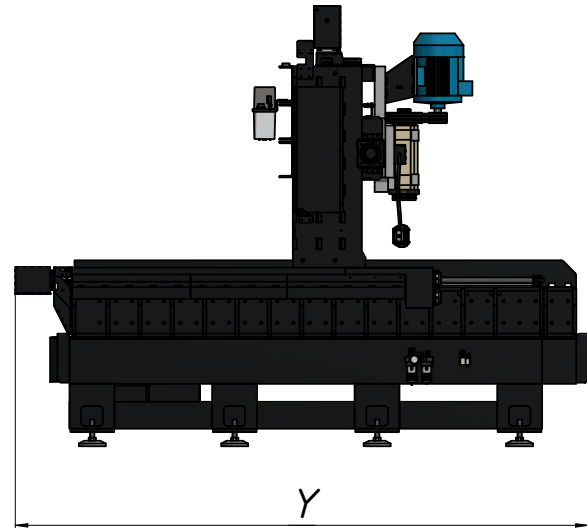
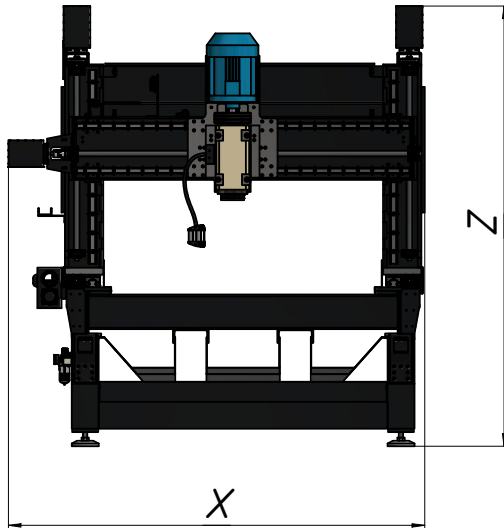

ДОПОЛНИТЕЛЬНЫЕ ОПЦИИ

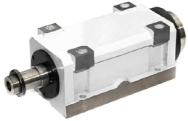

Шпиндель или шпиндельная головка мощностью до 11 кВт

Позволит увеличить производительность станка и уменьшить время изготовления изделий



Масляный туман или система СОЖ

Предназначен для охлаждения и смазки инструмента во время обработки заготовки



Система охлаждения шпинделя

Обновленная промышленная радиаторная система охлаждения позволит охлаждать шпиндель в автоматическом режиме



Тиски

Применяются для шлифовального станка, фрезерного станка, обрабатывающего центра с ЧПУ, прецизионной обработки.



Автосмена инструмента

Применяются с целью автоматизации процесса смены инструмента и ускорения обработки материалов



Чугунный Т-стол

Предназначен для увеличения жесткости, станка и простоты крепления заготовки

ПОЛЕЗНАЯ ИНФОРМАЦИЯ

Мы доставляем станки по всей
России и странам СНГ

Доставка до терминала
транспортной компании в городе
Иваново бесплатно.

Время доставки будет зависеть от
региона, в который необходимо
доставить заказ.

Мы работаем со всеми
транспортными компаниями
находящимися в городе Иваново:
**Деловые Линии, ПЭК, КИТ,
Энергия и т.д.**

MF **МНОГОФРЕЗ**

ПОСТОЯННАЯ СКИДКА 10%*

На весь режущий инструмент сайта
многофрез.рф

*Скидка действует только при покупке станка серии Cutter



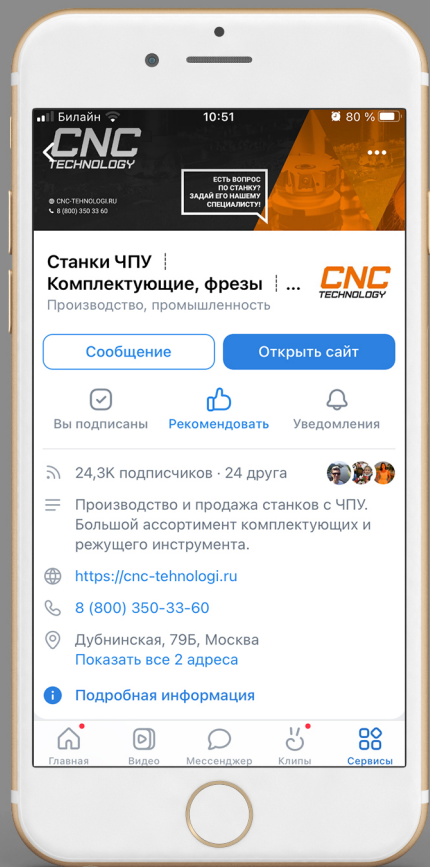

НАШИ СОЦИАЛЬНЫЕ СЕТИ



Можно найти по запросу:

«ЧПУ Технологии»

https://www.youtube.com/channel/UC_17Zt0ZtOe3kjqpBoUM3zQ



Яндекс ✨ Дзен

Можно найти по запросу:

«ЧПУ Технологии»

<https://zen.yandex.ru/id/62306dc2e40bf41c8e731704>



VK ВКОНТАКТЕ

Можно найти по запросу:

«станки чпу комплектующие фрезы»*
*одной фразой

<https://vk.com/cncctehnologi>



Производство и продажа
станков с ЧПУ, комплектующих
и режущего инструмента.

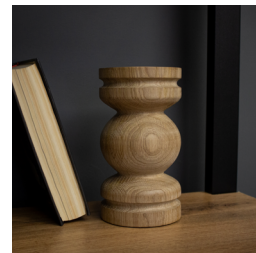

КОНТАКТЫ

+7 (800) 200-64-68

+7 (980) 684-99-99

info@cnctechnology.ru

127591, Москва, ул. Дубнинская, 79Б

cnc-tehnologi.ru

